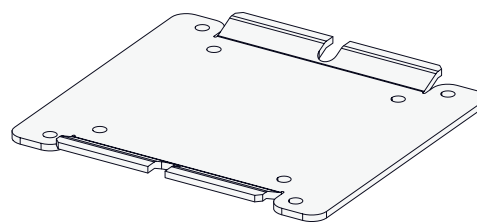

## MONTAGEANLEITUNG

**ADAPTERPLATTEN**

## ASSEMBLY INSTRUCTION

**ADAPTER PLATES****BITTE LESEN SIE DIE ANLEITUNG VOR MONTAGEBEGINN SORGFÄLTIG!**

Erläuterung verwendeter nicht genormter Symbole:



Warnung vor einer Gefahrenstelle

**ANWENDUNGSBEREICH / BESTIMMUNGSGEMÄSSER GEBRAUCH**

Cable Integrated Mounting (CIM) Systeme, also Trägersysteme mit Kabelintegration, sind für die Aufnahme und Positionierung von Monitoren, Maus/Tastatur, Laptops und anderen medizinischen Geräten oder Apparaturen (im Folgenden ME-Geräte genannt) bestimmt. Sie sind an Wänden, Rollwägen, Tischen und anderen Oberflächen oder Geräten mittels eines speziellen Befestigungsadapters befestigt. CIM Systeme erfüllen keinen eigenständigen medizinischen Zweck.

**ALLGEMEINE HINWEISE**

Überprüfen Sie das Gewicht des zu befestigenden ME-Gerätes. Die zulässige Gewichtsbelastung finden Sie auf dem entsprechenden Produktdatenblatt.

**WARNHINWEISE Installation, Bedienung und Wartung** 

Dieser Abschnitt beinhaltet Warnhinweise bzgl. der Installation, Bedienung und Wartung. Bitte lesen Sie den gesamten Absatz vollständig durch, bevor Sie mit der Installation, Bedienung oder Wartung der Adapterplatten beginnen. Nichtbeachtung dieser Vorschrift kann zu Geräteschäden oder Verletzung von Personen führen.

Installation, Bedienung und Wartung darf nur von qualifiziertem Personal durchgeführt werden. Die Montage darf nur von technischem Fachpersonal durchgeführt werden. CIM med® übernimmt keine Haftung für Schäden, die durch nicht fachgerechte Montage entstanden sind.

Veränderungen am Produkt, Demontage einzelner Komponenten, Montage bzw. Zusammenbau der Einzelteile in anderer Form als nachfolgend beschrieben, sind nur nach ausdrücklicher und schriftlich erteilter Genehmigung durch die Konstruktionsabteilung der CIM med GmbH zulässig. Für Schäden, die durch nicht genehmigte Produktänderungen entstehen, übernimmt die CIM med GmbH keine Haftung.

**PLEASE READ THIS INSTRUCTION CAREFULLY BEFORE INSTALLING!**

Clarification of non-standardized Symbols:



Warning of a danger point

**AREA OF APPLICATION/ INTENDED USE**

Cable Integrated Mounting (CIM) systems are intended to mount and position monitors, mouse/keyboard, laptops and other medical devices or equipment (hereafter referred to as ME equipment). They are mounted to walls, carts, tables, other surfaces or machines using specific mounting adapters. CIM systems do not fulfil any specific medical purpose on their own.

**GENERAL NOTES**

Please check the weight of the ME equipment to be mounted. The permissible total weight is mentioned on the corresponding data sheet.

**WARNING Installation, Operation and Maintenance** 

This section contains warnings regarding the installation, operation and maintenance. This section must be read in its entirety before installing, operating and maintaining the adapter plates. Failure to follow these warnings may result in damage to equipment or injury to people.

Installation, operation and maintenance may only be carried out by qualified personnel. Assembly may only be done by qualified technical personnel. CIM med GmbH cannot be held responsible for any damage due to poor installation.

Product modifications, disassembling and reassembling and/or mounting any of the components in any other way than described below are permitted only after written approval by the CIM med GmbH construction and engineering department. CIM med GmbH cannot be held responsible for any damage or injury caused by product modifications and/ or amendments without prior permission by CIM med GmbH.

# ALLGEMEINE HINWEISE

## REINIGUNG

Die Adapterplatten können mit allen gängigen Reinigungs- und Desinfektionsmitteln gereinigt werden. Verwenden Sie für die Reinigung keine Stahlwolle oder Schleifmittel. Die Konstruktion bzw. das Design sind so ausgelegt, dass eine optimale Reinigung bzw. Desinfektion gewährleistet ist. CIM med GmbH übernimmt keine Haftung bzgl. der Effizienz der Desinfektion bzw. Reinigung zur Infektionskontrolle.

Es wird empfohlen, die Tauglichkeit Ihres Reinigungsmittels an einer kleinen, nicht sichtbaren Stelle zu testen. Bitte wenden Sie sich bei Fragen, welche die Infektionskontrolle betreffen, an Ihren Hygienebeauftragten.

## WARTUNG: ART UND HÄUFIGKEIT

Sehr geringe Wartungsarbeiten sind während der gesamten Lebensdauer erforderlich. Bitte kontrollieren Sie bzw. Ihr technisches Personal in regelmäßigen Abständen (mindestens einmal jährlich) alle Schrauben und ziehen Sie diese ggf. nach.

Bei Beschädigung der tragenden Teile des Systems darf das Tragarm-system nicht weiter betrieben werden.

## AUFBEWAHRUNG

Bitte bewahren Sie die Montageanleitung auf, falls sich zu einem späteren Zeitpunkt Fragen ergeben sollten.

## BEI RÜCKFRAGEN

Falls Sie technische Unterstützung benötigen, kontaktieren Sie bitte unser Serviceteam: Telefon +49 89 978 94 080 oder Ihren Händler vor Ort.

## NAME DES HERSTELLERS

CIM med GmbH  
Margot-Kalinke-Str. 9  
80939 München / Deutschland

CE-KENNZEICHEN 

## AUTORISIERTER FACHHÄNDLER



# GENERAL NOTES

## CLEANING

The adapter plates may be cleaned with mild, non-abrasive solutions commonly used in hospital environment. Do not use steel wool or other abrasive materials. The product has been designed to the highest specifications to make cleaning as easy as possible. CIM med makes no claims concerning the efficacy of the disinfection processes.

It is recommended to test any cleaning solution on a small area not visible to verify compatibility. Please consult your hospital's infection control manager.

## MAINTENANCE: MANNER AND FREQUENCY

Very little maintenance is required during the life span. Please check all screws on a regular basis (at least once a year) and tighten them if necessary.

In case of damage done to the load-bearing parts of the system it has to be strictly refrained from further usage of the mounting system.

## SAFEKEEPING

For any questions that may arise at a later time please safekeep our manual!

## ASSISTANCE REQUIRED

If you require service, please contact our CIM med technical support: Phone +49 89 978 94 080 or your local dealer.

## NAME OF THE MANUFACTURER

CIM med GmbH  
Margot-Kalinke-Str. 9  
80939 Munich / Germany



CE-MARK 

## AUTHORIZED DISTRIBUTOR

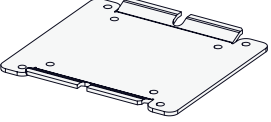
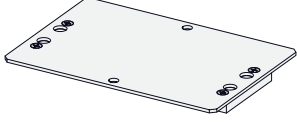
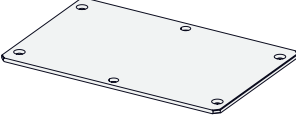
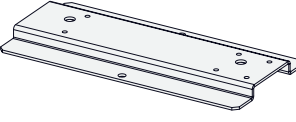
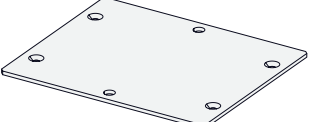
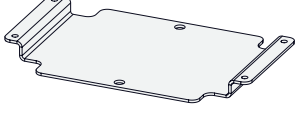
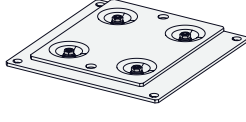
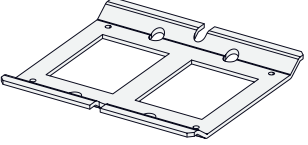
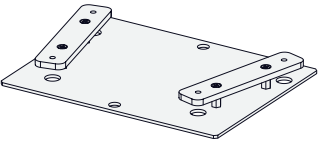
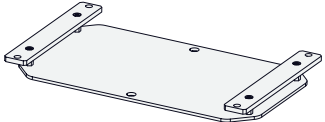

# VARIANTEN

# VERSIONS

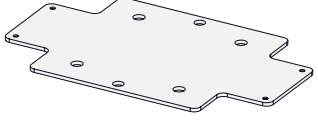
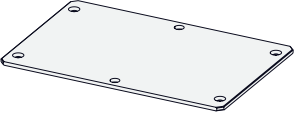
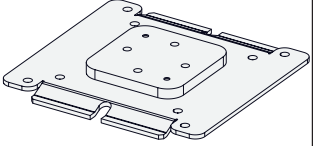
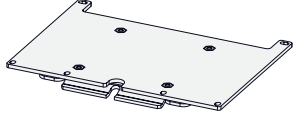
<p><b>Z-AP-G</b></p>  <p>M4x16 (4x) M4x12 (4x) M4x10 (4x) Spacer (4x)</p>	<p><b>GE-AP-PR1</b></p> 	<p><b>MD-AP-T8</b></p>  <p>M4x10 (4x) Spacer (4x)</p>	<p><b>MD-AP-T5</b></p>  <p>M4x16 (4x)</p>
<p><b>MD-AP-PM8</b></p>  <p>M4x10 (4x) Spacer (4x)</p>	<p><b>MD-AP-N</b></p>  <p>M4x10 (4x)</p>	<p><b>NK-AP-41</b></p>  <p>M3x10 (4x)</p>	<p><b>NK-AP-23</b></p>  <p>M3x6 (4x) ø3,2 (4x)</p>
<p><b>NK-AP-N</b></p>  <p>M3x12 (4x)</p>	<p><b>NK-AP-51</b></p>  <p>M4x10 (4x)</p>	<p><b>NK-AP-30</b></p>  <p>Spacer (4x) M3x12 (6x)</p>	<p><b>NK-AP-PVM2701</b></p>  <p>Spacer (4x) M3x12 (4x)</p>
<p><b>PH-AP-SS</b></p>  <p>M4x8 (4x) Spacer (4x)</p>	<p><b>PH-AP-EF</b></p>  <p>M4x16 (4x)</p>	<p><b>SL-AP-1050</b></p>  <p>M4x8 (4x) UNC 6-32 1/2 (4x)</p>	

# MONTAGESCHRITTE

# ASSEMBLY STEPS

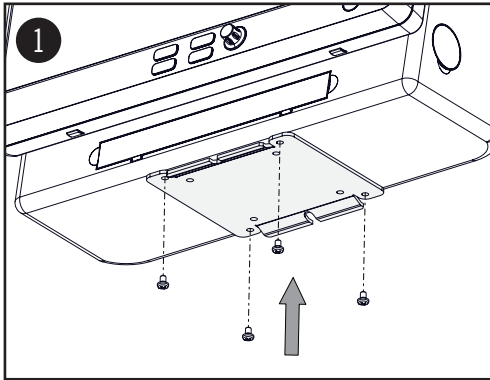

## VARIANTE 1: ADAPTERPLATTE

Verschrauben Sie die Adapterplatte mit dem ME-Gerät. Verwenden Sie dafür die beiliegenden Schrauben.

## VERSION 1: ADAPTER PLATE

Screw adapter plate to the ME equipment. Use the screws provided.

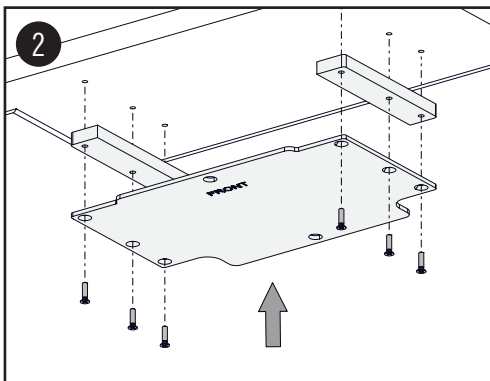

## VARIANTE 2: ADAPTERPLATTE MIT LEISTEN

Verschrauben Sie die Adapterplatte und die Leisten mit dem ME-Gerät. Verwenden Sie dafür die beiliegenden Schrauben.

## VERSION 2: ADAPTER PLATE WITH FLAT RODS

Screw adapter plate and flat rods to the ME equipment. Use the screws provided.

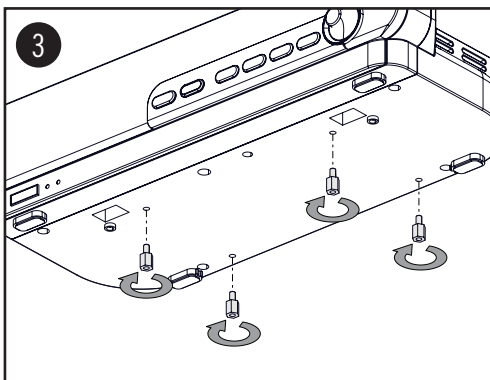

## VARIANTE 3: ADAPTERPLATTE MIT DISTANZBOLZEN

Schrauben Sie die Distanzbolzen in das ME-Gerät.

## VERSION 3: ADAPTER PLATE WITH SPACER BOLTS

Screw spacer bolts to the ME equipment.

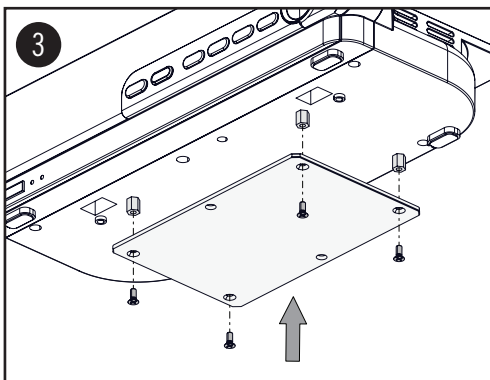

Verschrauben Sie die Adapterplatte mit den Distanzbolzen. Verwenden Sie dafür die beiliegenden Schrauben.

Screw the adapter plate to the spacer bolts. Use the screws provided.