

Rollständer Light Duty Kit

MD

Kit Konfiguration



Monitoraufnahme

CL-Bügel, VESA 75/100

Rollständer Light Duty

5-Stern Fußkreuz aus Aluminium inkl. Gegengewicht
 Doppel-Lenkrollen, ø 100 mm, 2 feststellbar
 Säule zur Aufnahme von Komponenten und Zubehör

Farben

Kunststoffteile	RAL 5013 kobaltblau
Fußkreuz	RAL 9016 verkehrsweiß
Griffbügel	RAL 7024 graphitgrau

Max. Gewichtsbelastung Monitor

10 kg

Max. Gewichtsbelastung Tastaturablage

1 kg

Kit Nummer

R-002K.gr1_286490

Besteht aus folgenden Artikeln:

R-002K.gr1 Rollständer Light Duty

Z-HD-4.gr1 Griffbügel

Z-EF-4S.gr1_50S magnetische Tastaturablage 500 x 200 mm, aufklappbar

Rollständer Light Duty Kit

Technische Daten

SEITENANSICHT

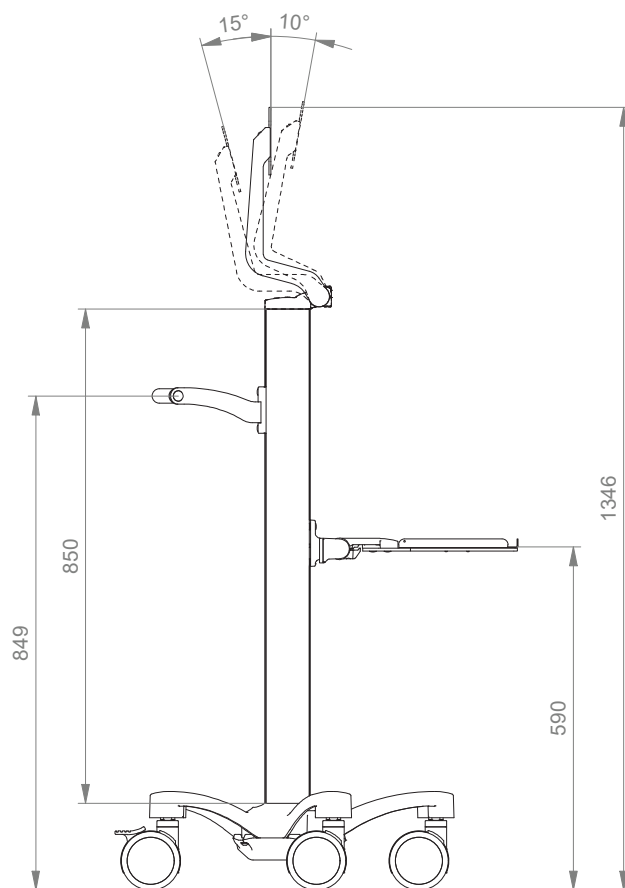

DRAUFSICHT

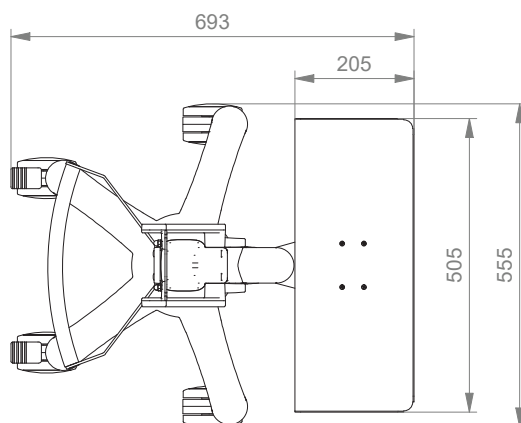

Allgemeine Hinweise

Monitoraufnahme

Die Monitoraufnahme VESA 75/100 ist durch eine Spiralfeder unterstützt.

Komponentenerdung

Alle Tragarme mit integrierter Kabelführung sind mit einer **Komponentenerdung** versehen. Bei externer oder teil-integrierter Kabelführung, bei der keine Kabel durch die Gelenke geführt werden, kann auf die Komponentenerdung verzichtet werden.

Gewichtsbelastung

Alle **höhenverstellbaren** Tragarme haben eine maximale Gewichtsbelastung von 22 kg. Bei rückseitigen Adaptionen und bodenseitigen Anbindungen mittels der 5" Montageplatte darf das Monitorgewicht maximal 18 kg betragen. Weitere 4 kg können beispielsweise über einen Down Post unterhalb des vorderen Drehgelenks befestigt werden. Je nach Material und dessen Bruchdehnung haben alle Gewichtsangaben einen 4- bzw. 6-fachen Sicherheitsfaktor gemäß den Regularien IEC 60601-1.

Sonderlösungen und Anwendungen im Kernspinbereich/ MRI

Bitte kontaktieren Sie uns, wenn Sie **kundenspezifische** Lösungen suchen.

Produktkennzeichnung

Alle als Medizinprodukte der Klasse 1 deklarierten Produkte sind CE gekennzeichnet. Als **Medizinprodukt der Risikoklasse 1** entsprechen sie den Anforderungen der Verordnung (EU) 2017/745 (MDR) und sind konform mit den Regularien IEC 60601-1. Andere Normen der IEC 60601-Reihe gelten unabhängig von ihrer Version nicht für unsere Produkte.

MD Funktional eigenständiges Produkt, welches bereits vor Integration in ein Gesamtgerät als Medizinprodukt in die Klasse 1 eingeordnet wird. Das Produkt ist mit CE-Kennzeichnung versehen. Eine Konformitätserklärung ist vorhanden.

~~MD~~ Zubehör oder Ersatzteile, die keine eigenständige Funktion haben und somit nicht der MDR unterliegen. Eine Konformitätserklärung oder CE-Kennzeichnung dieser Produkte ist daher nicht erforderlich.

Gewährleistung

Alle CIM Produkte haben ab Lieferdatum eine 5-jährige Gewährleistung auf Material und Funktionsfähigkeit.

Wie finden Sie das passende Produkt für Ihren Bedarf?

Ganz einfach mit unserem Konfigurator

<https://cim-configurator.com>

